

TLV®

PowerDyne®

蒸汽疏水阀

型号 HR260A

用于超临界蒸汽的热动力圆盘式疏水阀

特点

带空气夹套的圆盘式疏水阀，适用于超临界高温、高压工况的主管道和汽轮机疏水。

1. 在线更换型阀座模块，便于维护且维修成本低。
2. 高精磨处理的圆盘，确保蒸汽的紧密密封。
3. 空气夹套减少了热辐射损失，使无负载工况下的循环周期变长，延长了使用寿命。
4. 内置大面积过滤网保障无故障工作。
5. 经硬化处理的工作表面确保更长的使用寿命。
6. 受到全球范围内大型超临界蒸汽热电厂的广泛认可。



规格

型号	HR260A	
连接方式	承插焊	
口径	15, 20, 25	
最大工作压力 (MPaG)	PMO	26
最小工作压力 (MPaG)		1.6
最大工作温度 (°C)	TMO	550
最大允许压力 (MPaG)	PMA*	26 @ 550 °C
最大允许温度 (°C)	TMA*	550 @ 26 MPaG
最大背压	入口压力的 50%	

* 受压外壳的设计条件 (非工作条件)

1 MPa = 10.197 kg/cm²

** 这个曲线图是基于ASTM材料在每个温度下的对应压力值

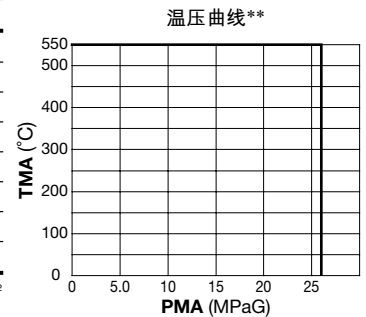

注意

为避免非正常运作、事故或人身伤害，请不要超越规格范围使用本产品。如果使用国家或地区的技术标准或法规对上述规格有特殊规定时，该产品应遵照当地规定使用。

序号	名称	材质	JIS	ASTM/AISI*
①	阀体	合金钢	—	A182 F22 Cl.3
		合金钢 (9%Cr - 1%Mo)**	—	A182 F91
② ^R	阀盖	不锈钢	SUS420J2	AISI420
③ ^R	阀座组件	不锈钢	SUS440C	AISI440C
④ ^R	圆盘	不锈钢	SUS440C	AISI440C
⑤	单环螺母	碳钢	SS400	A6
⑥	定距螺栓	碳钢	SS400	A6
⑦ ^{MR}	阀座组件垫圈	石墨/不锈钢	- /SUS309S+Cb	- /AISI309S+Cb
⑧ ^{MR}	阀座组件垫圈	石墨/不锈钢	- /SUS309S+Cb	- /AISI309S+Cb
⑨ ^R	内/外过滤网	不锈钢	SUS430/304	AISI430/304
⑩	阀体螺栓	合金钢	SNB16	A193 Gr.B16
⑪	阀盖螺母	合金钢	SNB7	A193 Gr.B7
⑫	阀帽	碳钢	SPCC	A109
⑬ ^R	定位销	不锈钢	SUS304	AISI304
⑭	铭牌***	不锈钢	SUS304	AISI304
⑮	六角螺母	碳钢	SS400	A6

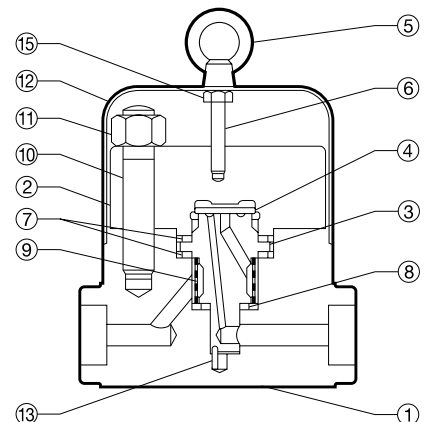

* 等同标准 ** 可选 *** 图中未显示

可提供替换零件: (M)保养部件 (R)维修部件

Copyright © TLV

外形尺寸

● HR260A 承插焊

HR260A 承插焊 (mm)

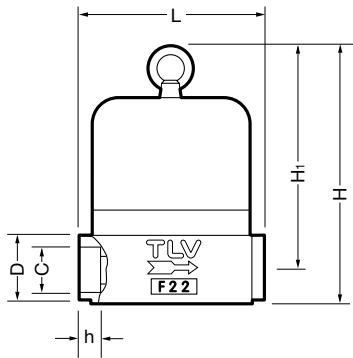

口径	L	H	H ₁	φD	φC	h	重量 (kg)
15	160	208	179	53.5	22.2	14	18
20					27.7		
25					34.5		

排量

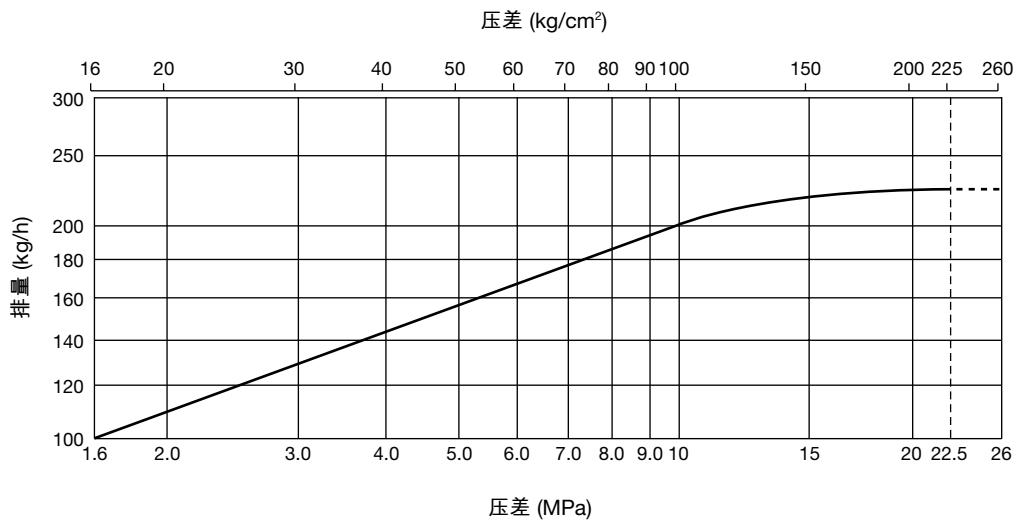

1. 压差是指疏水阀入口端和出口端的压力差。
2. 推荐安全系数：不小于2。

TLV SHANGHAI CO., LTD.

中国 上海市 徐汇区 漕宝路103号 7号楼5层 邮编: 200233
 电话: [86]-(0)21-6482-8622 传真: [86]-(0)21-6482-8623
 电邮: sales@tlv.com.cn

Manufacturer
TLV CO., LTD.
 Kakogawa, Japan
 is approved by LRQA Ltd. to ISO 9001/14001

