



自由浮球式 蒸汽疏水阀

型号 SH5NL/SH5NH

带有热静力排空气装置和三点支座密封的自由浮球式蒸汽疏水阀

特点

可靠密封，可在线维护，用于过热或高压蒸汽主管、设备和汽轮机冷凝水排放的蒸汽疏水阀。

1. 工艺负荷变化时，自动调节型的自由浮球可提供连续、平稳和低速的冷凝水排放。
2. 高精磨加工的浮球，持续的水封及三点支座密封设计，即使在无负荷的工况中也能确保完美的密封。
3. 只有一个运动部件—浮球，避免了集中磨损，不需维修，延长了使用寿命。
4. 双金属式的热静力排空气装置确保快速启动。
5. 浮球能承受高等级的液压冲击，确保其良好的抗水锤能力。
6. 内置大流通面积的过滤网，确保无故障工作。
7. 实现了在线更换内件和清洗，减少了维修费用。

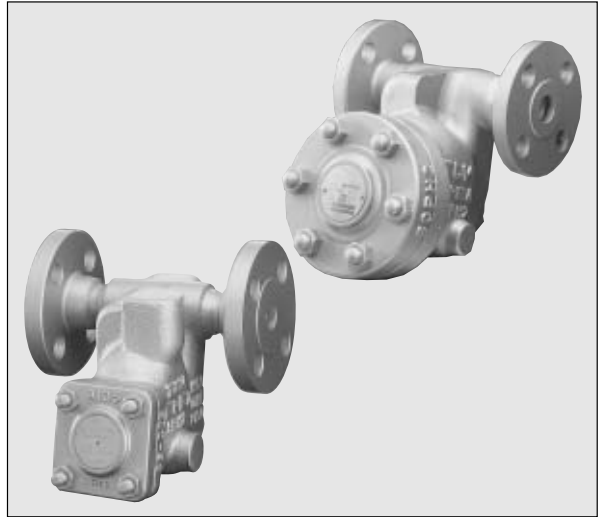

规格

型号	SH5NL		SH5NH	
	承插焊	法兰	承插焊	法兰
连接方式				
口径 (mm)	15, 20, 25, 40, 50		15, 20, 25	
阀嘴编号	14, 32, 46, 65		8.0	
最大工作压力 (MPaG)	PMO	1.4, 3.2, 4.6, 6.5	8.0	
最大压差 (MPa)	ΔPMX	1.4, 3.2, 4.6, 6.5	8.0	
最小工作压力 (MPaG)			0.01	
最大工作温度 (°C)	TMO		425	

受压外壳的设计条件 (非工作条件): 最大允许压力 (MPaG) PMA: 6.5 (SH5NL), 8.0 (SH5NH)
最大允许温度 (°C) TMA: 425

1 MPa = 10.197 kg/cm²



注意

为避免非正常运作、事故或人身伤害，请不要超越规格范围使用本产品。如果使用国家或地区的技术标准或法规对上述规格有特殊规定时，该产品应遵照当地规定使用。

序号	名称	材质	JIS	ASTM/AISI*
①	阀体	铸钢	—	A216 Gr.WCB
②	阀盖	SH5NL	碳钢	A105
		SH5NH	铸钢	A182 F11
③ ^{MR}	阀盖垫圈	SH5NL	石墨/不锈钢	- /SUS316L - /AISI316L
		SH5NH	石墨/不锈钢	- /SUS304 - /AISI304
④ ^F	浮球	不锈钢	SUS316L	AISI316L
⑤ ^R	阀嘴	—	—	—
⑥ ^{MR}	阀嘴垫圈	SH5NL	石墨/不锈钢	- /SUS316L - /AISI316L
		SH5NH	石墨/不锈钢	- /SUS316 - /AISI316
⑦ ^R	排气阀片	双金属	—	—
⑧ ^R	螺丝和弹簧垫圈	不锈钢	SUS304	AISI304
⑨	阀盖螺栓	合金钢	SNB7	A193 Gr.B7
⑩	阀盖螺母	碳钢	S45C	AISI1045
⑪ ^R	过滤网	不锈钢	SUS430	AISI430
⑫	过滤网支撑	铸不锈钢	—	A351 Gr.CF8
⑬ ^{MR}	过滤网支撑垫圈	软铁	SUYP	AISI1010
⑭	法兰**	碳钢/铸钢***	—	A105/A216 Gr.WCB
⑮	承插部**	SH5NL 15-25 mm,	碳钢	S25C
		SH5NH		
		SH5NL 40, 50 mm		
⑯	阀塞	铸不锈钢	—	A351 Gr.CF8
⑰ ^{MR}	阀塞垫圈	软铁	SUYP	AISI1010
⑱	铭牌	不锈钢	SUS304	AISI304

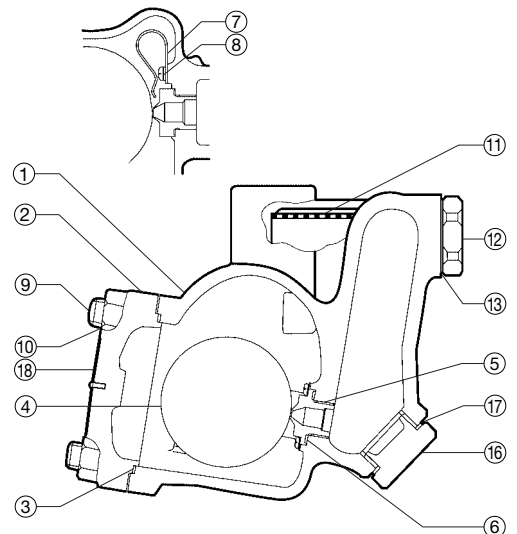

* 等同标准 ** 见背面 *** 材质取决于法兰规格

可提供替换零件: (M) 保养部件; (R) 维修部件; (F) 浮球

外形尺寸

● SH5NL/SH5NH 承插焊

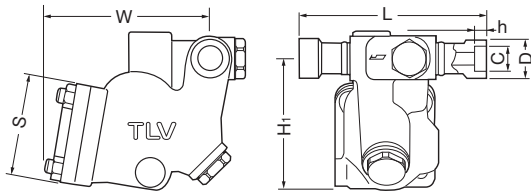

SH5NL/SH5NH 承插焊 (mm)

型号	口径	L	H1*	W*	S	ØD	ØC	h	重量(kg)
SH5NL	15	200	140	175	105	32	22.2	12	9.9
	20					38	27.7	14	
	25					47	34.5		
	40	178				64	49.1		17
	50					76.5	61.1		
SH5NH	15	200	160	190	145	32	22.2	12	13
	20					38	27.7		
	25					47	34.5		

* 约

● SH5NL/SH5NH 法兰

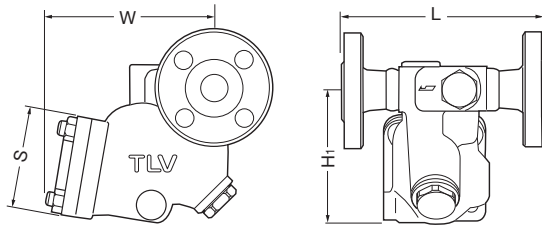

SH5NL/SH5NH 法兰 (mm)

型号	口径	L ASME级				H1*	W*	S	重量** (kg)
		150, 300RF	600RF	900RF	1500RF				
SH5NL	15	202	202	212	-	140	175	105	13
	20			230					14
	25			270					16
	40			310					20
	50			232					232
SH5NH	15	-	202	212	160	190	145	16	
	20			230				17	
	25			230				19	

也承做其它标准，长度和重量可能不同
* 约 ** 对应 900 RF 的重量

如图所示为SH5NL。SH5NH的阀盖外形有略微改变。

排量

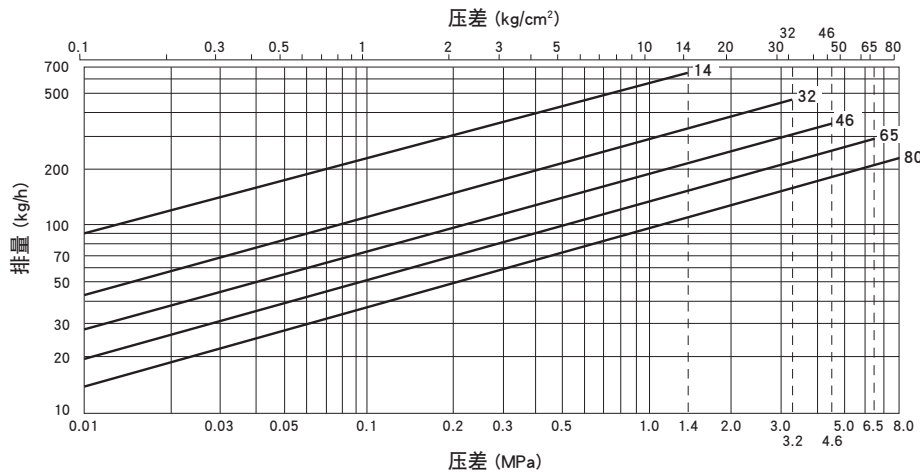

1. 图中曲线上标注的数字代表阀嘴编号。
2. 压差是指疏水阀入口端和出口端的压力差。
3. 排量是指冷凝水在低于饱和蒸汽温度 6°C 时连续排放的量。
4. 推荐安全系数：不小于 1.5。

注意 本产品的使用条件不能超过疏水阀的最大压差，否则将导致冷凝水积存。

TLV SHANGHAI CO., LTD.

中国 上海市 徐汇区 漕宝路103号 7号楼5层 邮编: 200233
 电话: [86]-(0)21-6482-8622 传真: [86]-(0)21-6482-8623
 电邮: sales@tlv.com.cn <https://www.tlv.com>

Manufacturer
TLV CO., LTD.
 Kakogawa, Japan
 is approved by LRQA Ltd. to ISO 9001/14001

ISO 9001
 ISO 14001

